

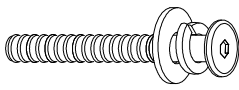

TIBI

M8 x 80mm + 5/16" + 5/16"		
A		8
B	M5 	1



①		1
②		4

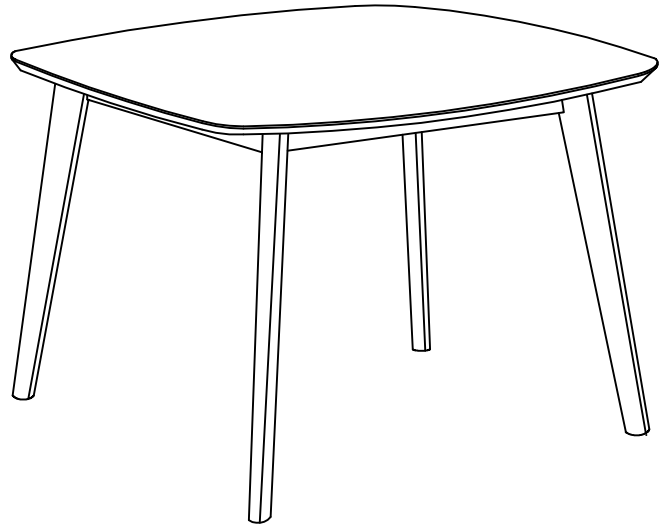
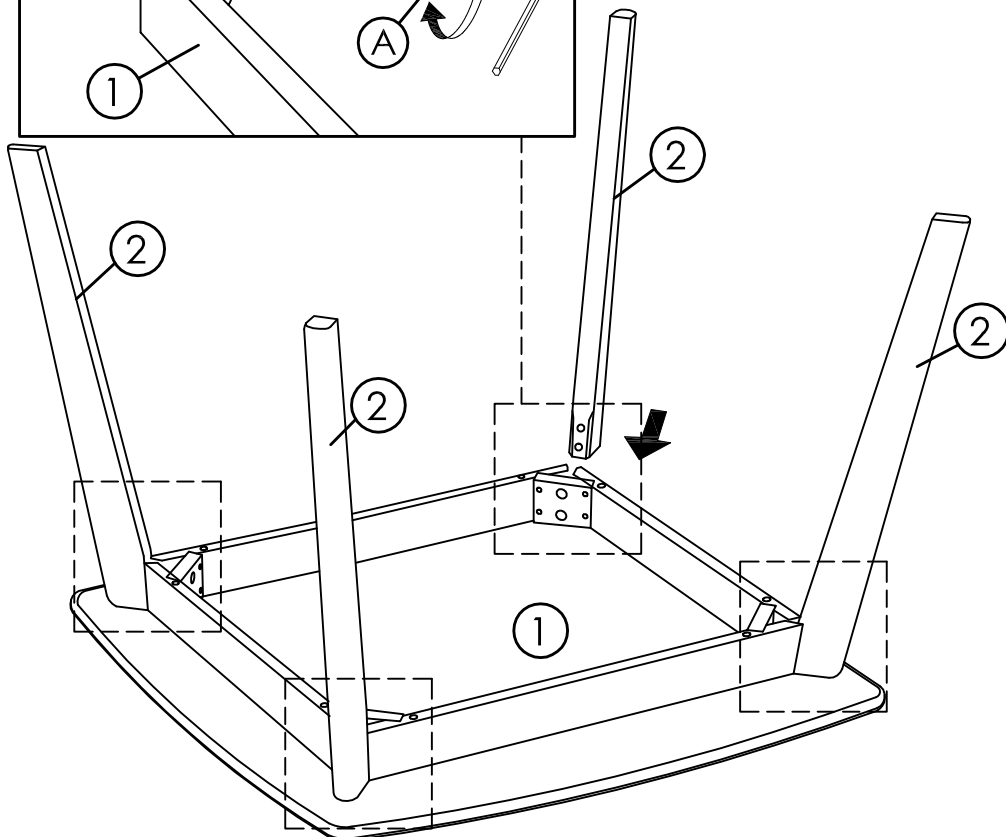
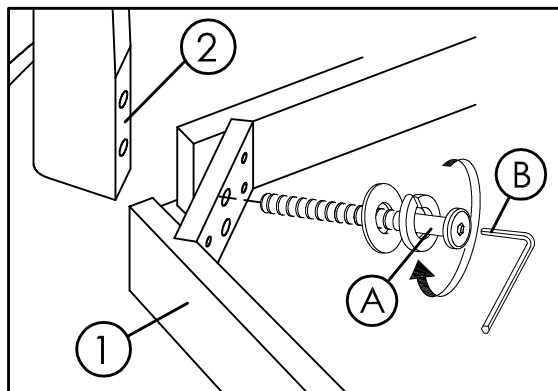

KARTA GWARANCYJNA

§ 1

1. Niniejsza karta gwarancyjna jest dokumentem gwarancyjnym, w rozumieniu ustawy z dnia 30 maja 2014r. o prawach konsumenta oraz zmianie Kodeksu cywilnego (Dz.U. Nr 141, poz. 1176), zatem dotyczy tylko sprzedaży na rzecz Konsumentów.

2. Gwarant uprawniony będzie do odmowy przystąpienia do wykonywania obowiązków gwarancyjnych w przypadku nie okazania przez Kupującego dowodu sprzedaży wystawionego przez Sprzedawcę (faktura, paragon, itp.), umożliwiających ustalenie pochodzenia wyrobu od Gwaranta okresu gwarancji.

§ 2

Gwarant zapewnia Kupującemu dobrą jakość i prawidłowe funkcjonowanie wyprodukowanych przez siebie wyrobów pod warunkiem, że będą one właściwie zmontowane, jeżeli zostały zakupione w stanie rozmontowanym, a także pod warunkiem prawidłowego używania wyrobów, zgodnie z ich przeznaczeniem oraz zachowaniem zasad prawidłowej konserwacji i używania wynikających z instrukcji dołączonej do wyrobów.

§ 3

1. Okres gwarancji odpowiada terminowi odpowiedzialności Sprzedawcy wobec Konsumenta z tytułu niezgodności towaru z umową.

2. Gwarancja obejmuje wyłącznie wyroby sprzedane na terytorium Rzeczypospolitej Polskiej i znajdujące się na tym terytorium w czasie załatwiania reklamacji.

§ 4

1. W razie wystąpienia wad w wyrobie, Kupujący zobowiązany jest do niezwłocznego zawiadomienia o tym Sprzedawcy, bądź bezpośrednio Gwaranta, w formie stosownego pisemnego zgłoszenia reklamacyjnego, zawierającego dokładny opis wady. Kupujący zobowiązany jest jednocześnie do wskazania w zgłoszeniu, czy zgłasza reklamację z tytułu gwarancji, czy też z innego tytułu.
2. O przyjęciu reklamacji do realizacji przez Gwaranta albo też o uznaniu reklamacji za nieuzasadnioną Kupujący będzie powiadomiony:
3. a/ w terminie czternastu dni od daty powzięcia wiadomości o zgłoszeniu reklamacji,
4. b/ w sytuacjach wyjątkowych termin powyższy może ulec przedłużeniu o kolejne siedem dni, o czym Kupujący zostanie powiadomiony oddzielnym pismem.

§ 5

1. W przypadku, gdy wada wyrobu stanowiąca przedmiot reklamacji jest według oceny Gwaranta usuwalna, obowiązki gwarancyjne wykonywane będą w drodze naprawy gwarancyjnej.

2. Jeżeli charakter wady nie wymaga jej usuwania w warunkach fabrycznych, naprawa gwarancyjna wykonana będzie przez Przedstawiciela Gwaranta w lokalu Kupującego, w którym znajdują się wadliwe wyroby. Kupujący w takim przypadku zobowiązany jest do dołożenia należytej staranności we współdziałaniu i umożliwieniu naprawy wyrobów.

3. Jeżeli charakter wady wymaga jej usunięcia w warunkach fabrycznych, Kupujący zobowiązany jest do wydania wyrobu albo jego części składowych wymagających naprawy Przedstawicielowi Gwaranta celem przewiezienia do siedziby Gwaranta i dokonania naprawy. Gwarant nie ma obowiązku dostarczania Kupującemu wyrobu zamiennego na czas wykonywania obowiązków gwarancyjnych.

4. Odmowa wydania wyrobu (jego części) do naprawy w warunkach fabrycznych, bądź jej uniemożliwienie w lokalu Kupującego oznaczać będzie, że Kupujący zwolnił Gwaranta z wykonania obowiązków gwarancyjnych i zrzekł się wszelkich roszczeń z tytułu gwarancji względem Gwaranta.

§ 6

W przypadku, gdy wada wyrobu jest nieusuwalna lub jej usunięcie jest nieuzasadnione względami ekonomicznymi lub też mogłoby spowodować obniżenie jakości wyrobu, wykonanie obowiązków gwarancyjnych nastąpi:

1. według wyboru Gwaranta bądź poprzez wymianę wyrobu na nowy, tego samego rodzaju, wolny od wad, bądź poprzez zapłatę Kupującemu kwoty odpowiadającej cenie sprzedaży wadliwego wyrobu za jednoczesnym wydaniem Gwarantowi przez Kupującego wadliwego wyrobu (z chwilą wydania wyrobu Gwarantowi Kupujący przeniesie na jego rzecz własność wyrobu), lub

2. za zgodą Kupującego przez obniżenie ceny wyrobu w wysokości proporcjonalnej do spowodowanej wadą, utraty walorów funkcjonalnych lub estetycznych wyrobu.

§ 7

1. Wykonanie obowiązków i uprawnień gwarancyjnych może następować, na żądanie Kupującego przez wymianę wadliwego wyrobu na inny, tego samego typu, wolny od wad w przypadkach, gdy wykonanie obowiązków gwarancyjnych, z winy Gwaranta, nie nastąpiło w terminie określonym w warunkach gwarancyjnych, pod warunkiem, że wyroby określonego typu i wzory tkanin pozostają w ofercie handlowej Gwaranta oraz, że reklamowany wyrób jest wyrobem standardowym, występującym w katalogach.

2. Gwarant będzie mógł zwolnić się z obowiązku wymiany wyrobu określonego w ust. 1, poprzez zapłatę Kupującemu kwoty odpowiadającej cenie sprzedaży. W takim przypadku Kupujący zobowiązany będzie do wydania i przeniesienia własności wyrobu na rzecz Gwaranta.

§ 8

1. Gwarant zobowiązany jest do dołożenia należytej staranności, aby obowiązki gwarancyjne zostały wykonane w terminie dwudziestu jeden dni od daty zgłoszenia reklamacji, z tym, że termin załatwienia reklamacji nie może przekroczyć trzydziestu pięciu dni.

2. W szczególnych przypadkach, kiedy dotrzymanie terminu określonego w ust. 1 będzie niemożliwe z przyczyn niezależnych od Gwaranta, albo połączone będzie z nadmiernymi trudnościami (np. wzmożona absencja personelu Gwaranta, odległość przekraczająca 250 km od siedziby Gwaranta, niekorzystne warunki drogowe, okres świąt i wakacji, itp.) lub za zgodą albo na wniosek Kupującego, wykonanie obowiązków gwarancyjnych może nastąpić w terminie nie przekraczającym czterdziestu pięciu dni od daty zgłoszenia reklamacji, na co Kupujący zgłaszając reklamację z tytułu gwarancji wyraża zgodę.

§ 9

1. Opóźnienie w wykonaniu obowiązków gwarancyjnych przez Gwaranta nie zachodzi, jeżeli Przedstawiciel Gwaranta zgłosił się w lokalu Kupującego w uzgodnionym z nim terminie celem wykonania obowiązków gwarancyjnych, ale nie mógł ich wykonać z przyczyn tkwiących po stronie Kupującego. Gwarant zobowiązany będzie na pisemny wniosek Kupującego do jednokrotnego ponowienia przystąpienia do wykonania obowiązków gwarancyjnych, z tym, że bieg terminu wykonania obowiązków gwarancyjnych rozpocznie się od daty doręczenia takiego wniosku Gwarantowi.

2. Jeżeli Kupujący dwukrotnie uniemożliwi wykonanie przez Przedstawiciela Gwaranta obowiązków gwarancyjnych oznaczać to będzie, że Kupujący zwolnił Gwaranta z wykonania obowiązków gwarancyjnych i zrzekł się wszelkich roszczeń z tytułu gwarancji względem Gwaranta.

3. W razie wątpliwościyczytuje się, że termin przystąpienia do wykonania obowiązków gwarancyjnych został z Kupującym uzgodniony, jeżeli co najmniej na dwa dni wcześniej zawiadomiony on zostanie o terminie przez Gwaranta w formie pisemnej w tym w formie telegramu, telefaksu, poczty elektronicznej lub telefonicznie (także awizo).

§ 10

Postanowienia niniejszej karty nie wyłączają, nie ograniczają, ani nie zawieszają uprawnień Konsumenta wynikających z niezgodności towaru z umową przewidzianych w ustawie o prawach konsumenta.

§ 11

Gwarancją nie są objęte:

- a/ wady, uszkodzenia i braki ilościowe elementów i akcesoriów widoczne przy zakupie,
- b/ uszkodzenia powstałe w wyniku niewłaściwego oraz nieostrożnego przewozu, przenoszenia mebli oraz montażu, jak również wynikię po sprzedaży ze zdarzeń losowych i innych okoliczności (np. uszkodzenia mechaniczne — m.in. pęknięcia lub złamania, odszczypane lub odłupane elementy drewniane, itp.),
- c/ uszkodzenia powstałe w wyniku niewłaściwego oraz niezgodnego z zasadami używania, przechowywania i konserwacji mebli (np. wady wynikające ze zużycia, działania wilgoci, silnego ogrzewania, stosowania niewłaściwych środków konserwujących i czyszczących, wyłamania poprzez niewłaściwe siadanie lub stawanie na krawędziach itp.),
- d/ uszkodzenia wynikię z przeróbki lub naprawy mebli wykonane przez Kupującego lub na jego zlecenie,
- e/ nieznaczne różnice w wybarwieniu elementów drewnianych występujące między poszczególnymi składnikami wyrobu lub elementami zestawu (m. in. wynikające z naturalnych cech drewna, tj. kolor surówki, ułożenie słoików, widoczne cechy drewna klejonego),
- f/ różnice tkanin, jeżeli pochodzą z różnych serii produkcyjnych a reklamacja dotyczy różnicy poszczególnych wyrobów nabywanych przez Kupującego sukcesywnie,
- g/ wszystkie cechy stanowiące oznakę prawdziwości skóry naturalnej, tj. dopuszczalne różnice w fakturze i odcieniu skóry, a także zmarszczki i niewielkie pofałdowania, itp.,
- h/ elementy szklane, które należy sprawdzić przy odbiorze mebli od sprzedawcy bądź od przewoźnika,
- i/ wady i uszkodzenia w wyniku, których obniżono cenę wyrobu zgodnie z §6 niniejszej karty.
- j/ W przypadku wystąpienia usterki użytkownik powinien dostarczyć produkt (zabezpieczony przed uszkodzeniami w trakcie transportu) wraz z ważną kartą gwarancyjną do sprzedawcy, u którego dany produkt zakupił.
- k/ Po wykonaniu naprawy lub wymiany produkt zostanie wydany użytkownikowi w miejscu oddania produktu do naprawy.

§ 12

1. Przyjęcie karty gwarancyjnej, a następnie zgłoszenie w trybie § 4 ust. 1 reklamacji z tytułu gwarancji równoznaczne będzie z wyrażeniem zgody na postanowienia niniejszej karty gwarancyjnej.

2. W sprawach nie uregulowanych niniejszymi warunkami gwarancji mają zastosowanie odpowiednie przepisy Kodeksu Cywilnego.

Niniejszym oświadczają się, że meble zostały przedstawione do wglądu w stanie rozpakowanym, a kupujący nie wnoszą żadnych roszczeń dotyczących wad widocznych, uszkodzeń oraz braków ilościowych.

Akceptuję warunki gwarancji

Podpis i pieczęć sklepu

(czytelny podpis klienta)

SIGNAL MEBLE Spółka z ograniczoną odpowiedzialnością Sp.k.
UL. KILIŃSKIEGO 35B
27-400 OSTROWIEC ŚW.
www.signal.pl e-mail: signal@signal.pl

SIGNAL
m e b l e